

# 规格

品名	电烤箱	
型号	ET-NSH15C	ET-NSH15
定时器	计时15分钟	
额定电量	交流220V 50Hz	交流220-230V 50/60Hz
耗电量	800W	777-850W
电源线	长度约 1.0m	
外形尺寸(cm)	宽约 39 x 深约 23.5 x 高约 23.5	
烤箱内尺寸(cm)	宽约 26 x 深约 18 x 高约 10	
重量	约 3.3kg	
附属品	烤盘1个	

如果电源软线损坏，为避免危险，必须由制造厂或其维修部或类似的专职人员来更换。

## 使用说明书

感谢购买本产品。请在使用前务必详读使用说明书，以便正确使用。  
并请妥善保管本说明书。

## 象印电烤箱

### ET-NSH15C/ET-NSH15

#### 目录

安全注意事项	2
各部位名称	6
正确使用方法	7
烤网的卸取方法	9
清理保养	10
认为故障时	11
规格	12



ZOJIRUSHI CORPORATION  
OSAKA, JAPAN



# 安全注意事项

使用之前

※以下所示注意事项分为“警告”和“注意”两项，以防止给使用者或他人带来危害或损伤。  
每个注意事项都涉及有关安全的重要内容，务请遵守。

## 警告

表示错误使用可能会造成死亡或重伤的内容。

## 注意

表示错误使用可能会受到伤害或物品损害的内容。

### 关于符号

△符号是表示警告、注意内容的标记。图中写有具体的注意内容。下图表示“注意触电”。



⊘符号表示禁止事项。图中或附近写有具体的禁止内容。下图表示“禁止分解”。



●符号表示强制或指示事项的内容。图中写有具体的指示内容。左下图是“拔掉插头”，右下图是务必执行的“强制”内容。



※阅读后请务必将本说明书放置在使用者随时都能看到的地方。

## 警告

请不要改造。除了修理技术人员以外，千万不要擅自拆卸或修理。

否则，可致火灾、触电、受伤。  
需要修理时，请惠询经销店或顾客服务中心。



禁止拆卸

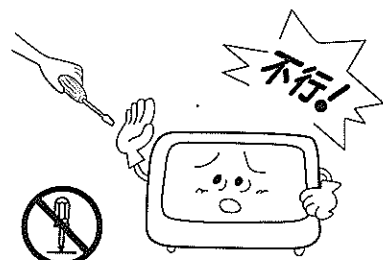

请不要浸水或淋水。

否则，可致短路、触电。



禁止受潮

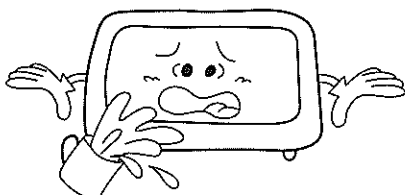

请单独使用额定电流13A以上的电源插座。

若与其他电器品共同使用，分路插座可出现异常发热，以致引起火花。



单独使用插座

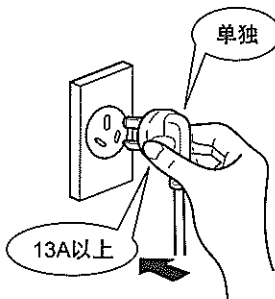

请不要让儿童单独使用、或放在幼儿能触摸到的地方。

否则，可致烫伤、触电、受伤。



禁止

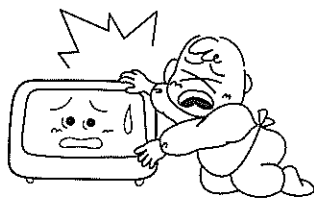

## 警告

插头的插脚(插头前端)及插脚底部附着灰尘时，请仔细擦拭干净。

否则，可致火灾。



擦拭灰尘

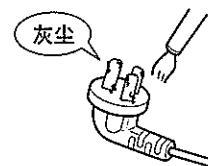

电源线、电源插头有损伤时或电源插座松动时，请不要使用。

否则，可致触电、短路、起火。



禁止

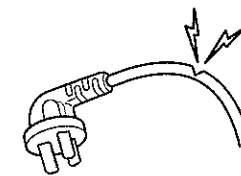

请不要在靠近窗帘等可燃物附近的地方使用。

否则，可致火灾。



禁止

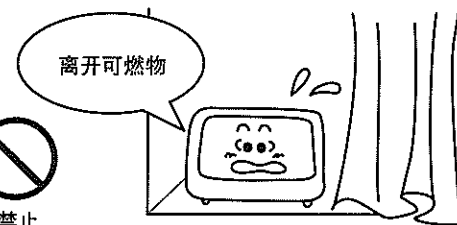

烤盘内请不要放油。

否则，可致火灾。



禁止



不得使用交流220V(ET-NSH15C), 220-230V(ET-NSH15)以外的电源。  
否则，有引起火灾、触电的危险。



禁止

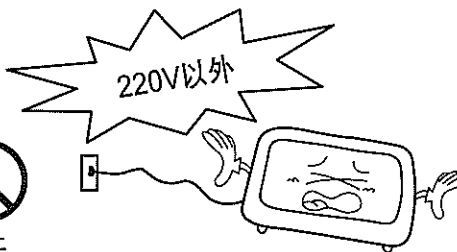

请不要损伤电源线。

强行弯曲、拉扯、扭转、捆扎、放置在高温部附近、以及上面放置重物或挤压、任意加工等会使电源线受损而致火灾、触电。



禁止

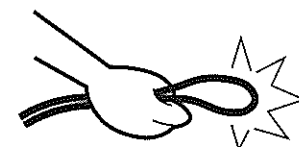

请将电源插头完全插入插座。

否则，可致触电、短路、起火。



插头完全插入

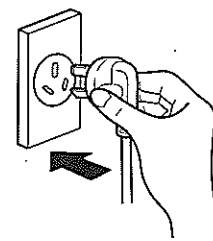

请不要用湿手插拔电源插头。

否则，可致触电、受伤。



禁止用湿手

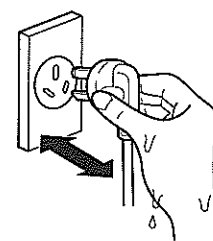

# 安全注意事项 (续)

## ⚠ 注意

请不要放在不稳定的地方和不耐热的垫子上面使用。  
否则, 可致火灾。

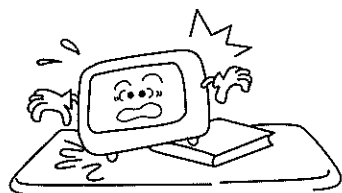

使用中请不要离开。  
以防烘烤食品起火。

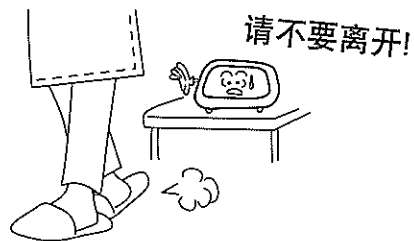

请不要烘烤过度。  
否则, 会因过热而造成起火。

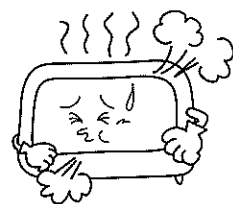

请不要直接烘烤生鱼和肉。  
否则, 鱼、肉的油会造成起火。

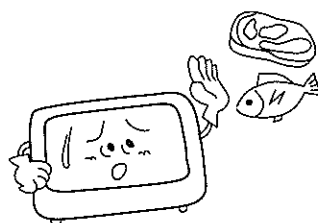

请不要烘烤涂上奶油或果酱的面包。  
否则, 可致面包起火。

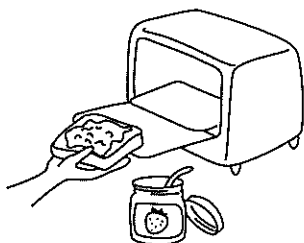

不使用时, 请从电源插座上拔下电源插头。  
否则, 可致受伤、烫伤, 或绝缘劣化而引起触电、漏电, 火灾。

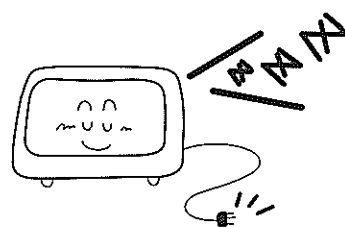

使用中或使用刚结束后, 请不要触摸本体的金属高温部。  
否则, 可致烫伤。

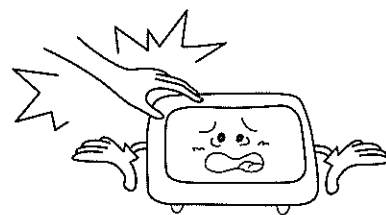

您所购买的商品与本说明书中的插图可能会有些差异。

## ⚠ 注意



拔下电源插头时, 请务必手持插头, 不要拉扯电源线。  
否则, 可致触电、短路、或起火。



请不要用于烘烤食品以外的用途。  
禁止



请不要在距离墙壁或家具过近的地方使用。  
禁止  
否则, 将造成墙壁或家具的损伤, 以致变色、变形。



清理保养待冷却后进行。  
待冷却后清理  
否则, 一旦碰触高温部可致烫伤。



使用时, 请不要将易燃物放在本体的上面或下面。  
禁止  
否则, 可致火灾。



使用后请务必清理。  
使用后请清理  
若不去除残留的食品屑渣或油而继续使用, 可致冒烟、起火。



请不要直接加热罐头或瓶装类食品等。  
禁止  
否则, 会因破裂或炽热而造成烫伤、受伤。



烤物冒烟、起火时, 请迅速关闭定时器、拔下电源插头。  
拔下插头  
否则, 可致火灾。  
火焰熄灭之前, 请不要打开烤箱门。  
因一旦空气进入, 火焰将变大。  
另外请不要浇水, 否则玻璃门会破裂。



请务必安装屑渣托接盘。  
安装屑渣托接盘  
否则, 可致火灾。

## 敬请注意

- 请在与周围的可燃物保持以下距离的地方使用(可燃物为木制墙壁、家具等), 否则, 可致火灾。  
※本体的前面或左右侧面的任何一面请留有30cm以上的距离。(不要靠近墙壁或放置障碍物)
- 放置在周围为塑料桌布或树脂类的不耐热墙壁、家具等地方时, 请留有比上述木制品更大的距离, 否则可致墙壁、家具等变形或变色。
- 请不要在本体上放置物品。

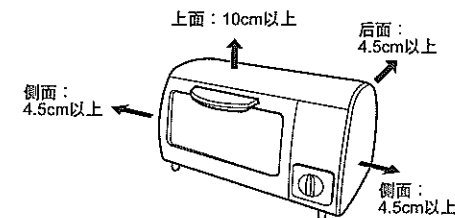

# 各部位名称

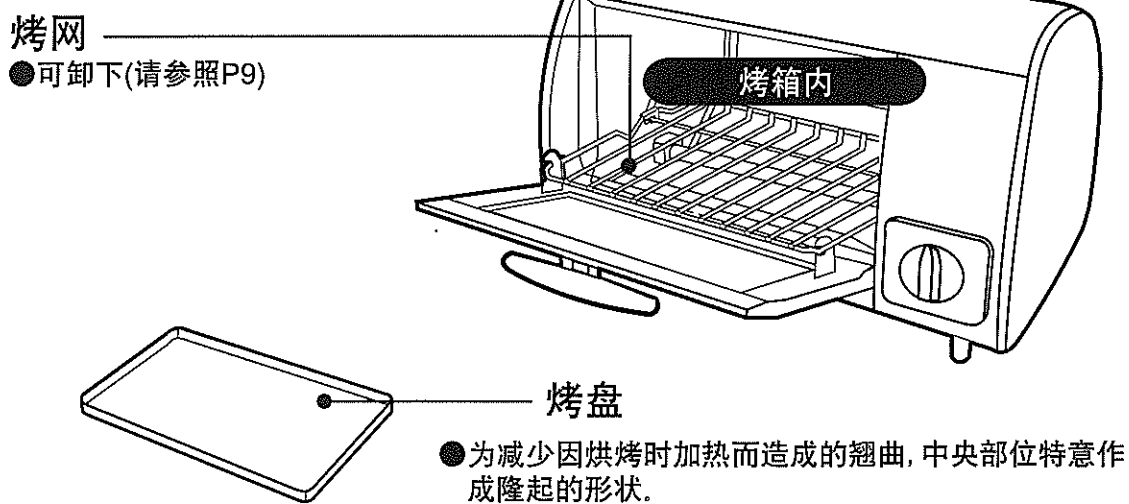
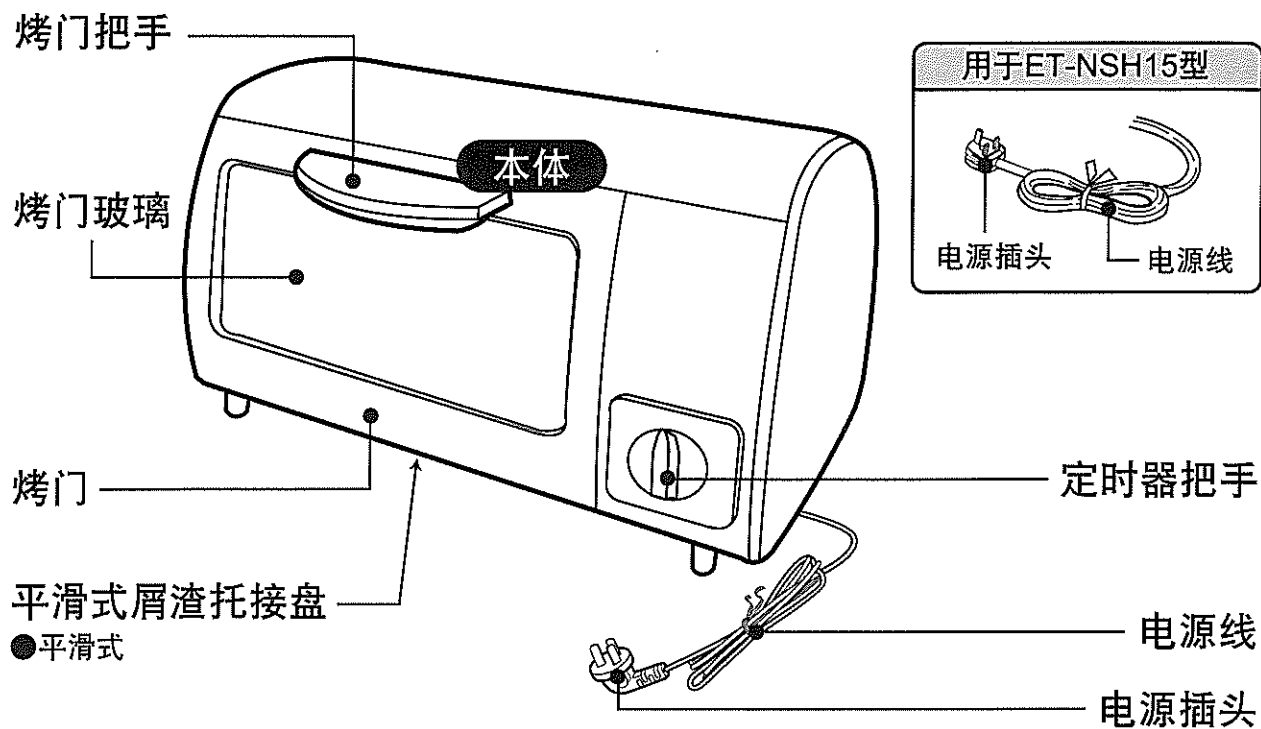

## 温度感应器

- 本产品设有防止过热的温度调节器。烘烤中电热管会自动熄灭再发热, 进行持续烘烤。
- 连续使用时, 温度感应器启动, 随电热管熄灭、再发热的次数增加, 可能会造成烘烤时间的延长。

# 正确使用方法

※本产品是用于烘烤面包或加热油炸食品。  
请不要其他用途。  
也请不要作为业务用。

- ◆使用前请务必取出烤箱内的捆包材料。
- ◆初次使用时, 可能会有冒烟的现象, 并非故障。

## 1 插入插头

- 请确认定时器把手处在“OFF/关”状态。

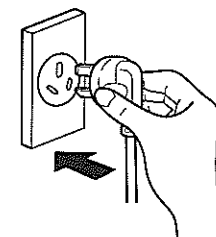

## 2 放入要烤的食品

请将食品摊放均匀。

- 会流出汁液的食品请使用烤盘。
- 烤盘因食品不同加热后, 会造成翘曲。请尽量将食品放均匀, 或放在耐热陶器盘上进行烘烤。
- 烘烤时因烤盘的翘曲程度会发出响声, 并非故障。

※再加热的场合……炸猪排、炸肉饼、天麸罗(油炸食品)等料理再加热时, 请用铝箔纸包好加热, 以免油汁溅出。

## 3 调节定时器把手

将定时器把手调到所需时间(分), 开始加热。

※定时器时间设定在“5”以下时, 请将定时器把手先调到“6”以上, 再调回到所需时间。

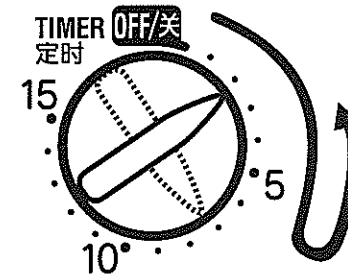

- 烘烤中途想取出烤物时, 请将定时器把手调到“OFF/关”处。

- 请不要过度加热。否则烤物会烤得太焦、或起火。请特别注意饼干或奶油面包等含有油脂类和糖分的烤物。

## 4 完成烘烤

设定的烘烤时间结束后, 会发出“金”的响声, 开关自动关闭, 表示料理烘烤完成。

- 取出烤物时, 因烤盘很热, 请戴好连指手套取出烤物。

## 5 烘烤结束后

请将插头从插座拔下。

- 拔下电源插头时, 请务必手持插头, 不要拉扯电源线。



# 正确使用方法 (续)

## ■ 烘烤的大致时间

食品名称	量	烤盘	初次烘烤时间(分)	备注
面包	2片	——	约 3~4(6片装) 约 4~5(10片装)	面包袋装为6~10片时 ●烤1片时请缩短烘烤时间
奶汁烤菜	1盘	(使用)	约 7~9	菜馅有溢出的可能时, 请使用烤盘。 (1盘约240g时)
冷冻奶汁烤菜	1盘	(使用)	约13~15	
比萨	1块	使用	约 5~6	直径约15cm(6英寸)时, 烤色焦黄后请盖上铝箔纸。
冷冻比萨	1块	使用	约 5~6	
炸品的加热	3个	使用	约 5~6	1个约80g时
冷冻熟炸品	4个	使用	约 6~7	1个约25g时
奶油面包的加热	3个	——	约 1.5~2.5	1个约35g时
热狗	2个	使用	约 2~4	夹馅为熟品。 介意烤色时, 请盖上铝箔纸。

※不需预热。

※以上预计时间仅供参考, 可能与实际的分钟数不同。预计烹调时间会因室温、食品状况、电源电压而变化。

※以上时间为初烤时间、第二次之后的时间烘烤请斟酌调节。

### 敬请注意

- 烤门上请不要放烤物等。
- 烘烤时间因材料的温度、材质、数量、种类和盛器等不同而异。请适当调节。上述时间为使用室温时的面包。
- 三明治用的薄片面包容易烤焦, 有时还会因烘烤时间不当起火, 故请注意。
- 持续烘烤时, 因温度调节器的自动调节有时会造成电热管不发热, 请斟酌调节烘烤时间。
- 市场出售的冷冻炸肉饼加热过度时, 有可能会造成馅的溢出。

### 建议

- 容易烤焦的食品、或有厚度的食品, 在烘烤中, 烤色变黄后请盖上铝箔纸。
- 油汁容易溢出的炸品, 请用铝箔纸包好后再烘烤。
- 容易从烤网漏下的食品和容易变形的食品、以及馅会溢出的食品, 请使用烤盘。(刚作好的粘糕也请用烤盘)
- 市场出售的冷冻食品, 记载有“使用电烤箱”的才能适用, 时间请参考“烘烤的大致时间”。
- 如事先去除烘烤食品表面的冰霜, 可减少烘烤的不均匀。

# 烤网的卸取方法

请务必拔下电源插头, 待本体冷却后进行。

- 门拉至半开状态, 将烤网按箭头方向拉出, 从钩处(左右两处)卸下。

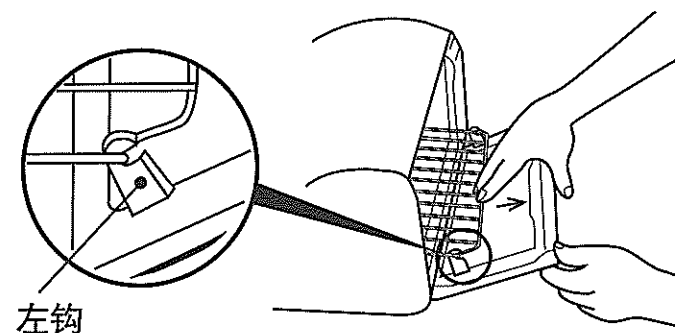

- 将烤网往烤箱内侧轻轻地移动, 再往自己面前拉下, 从轴处卸下。

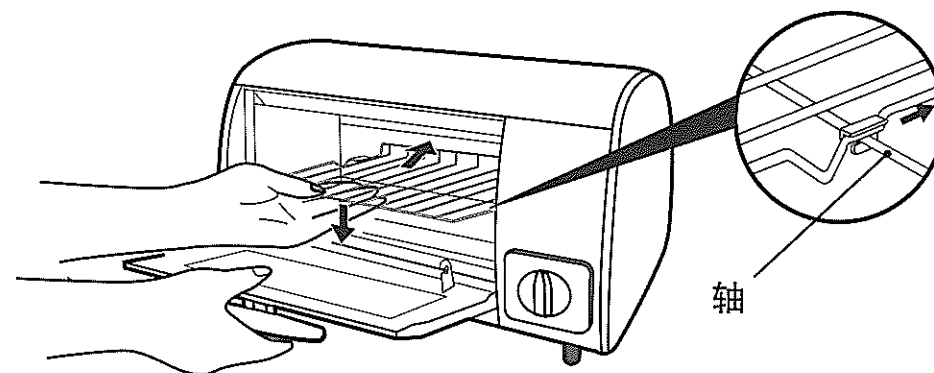

- 装回时按照卸取的反顺序往轴处装上。

### 屑渣托接盘的拉出方法

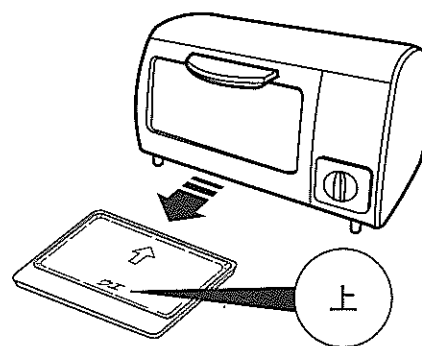

- 请经常清理屑渣托接盘, 不要在脏的情况下使用。否则, 会造成餐桌焦糊。

所购商品与本说明书中的插图可能会有些差异。

# 清理保养

清理保养时,请务必拔下电源插头,待本体冷却后进行。

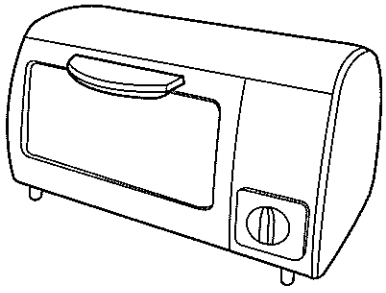
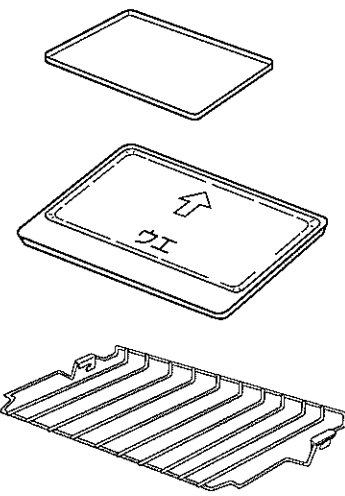
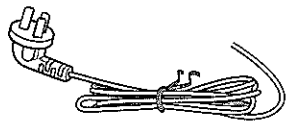
名称	方法	注意
本体(外侧和烤箱内)、烤门 	用软抹布沾上经热水稀释的厨房用洗洁精,拧干水分后进行擦拭。然后再用清水洗净的抹布仔细擦净。最后用干软布将水分擦干。	<ul style="list-style-type: none"> <li>●本体、门请不要直接淋水,也不要整体进行清洗。否则,会造成触电、故障。</li> <li>●请不要使用信那水、汽油、去污粉、去污刷(尼龙、金属制等)、以及厨房用之外的洗涤剂、漂白剂等。否则,会损伤表面、或起化学反应等。</li> </ul>
烤盘、平滑式屑渣托接盘、烤网 	浸泡在温水中清洗干净后,再用干布将水分擦干。 ●请不要忘记将卸下的平滑式屑渣托接盘和烤网再装回原处。	
电源线、电源插头 	用干软布擦拭。	

# 认为故障时

请详读“使用说明书”后,按下表进行处置。若出现下述以外的现象时,请与经销店或本公司的顾客服务中心联系。

现象	原因	处置
烘烤食品不热。 (电热管不发热)	插头是否确实插入插座?	请确实插入插头。
	定时器是否调节设定?	请调节设定好定时器。
	温度调节器是否启动。	等待烤箱冷却。